

# KR 10 R1420



## Technické údaje

Maximálny dosah	1420 mm
Menovité nosné zaťaženie	10 kg
Menovité doplnkové zaťaženie karusela / výkyvnej páky / ramena	0 kg / 0 kg / 10 kg
Menovité celkové zaťaženie	20 kg
Presnosť opakovania polohy (ISO 9283)	± 0,04 mm
Počet osí	6
Montážna poloha	Podlaha; Strop; Stena
Inštaláčna plocha	333,5 mm x 307 mm
Hmotnosť	cca 160 kg

## Údaje osí

Oblasť pohybu	
A1	±170 °
A2	-185 ° / 65 °
A3	-137 ° / 163 °
A4	±185 °
A5	±120 °
A6	±350 °
Rýchlosť pri menovitom zaťažení	
A1	220 °/s
A2	210 °/s
A3	270 °/s
A4	381 °/s
A5	311 °/s
A6	492 °/s

## Prevádzkové podmienky

Teplota okolia počas prevádzky	5 °C až 45 °C (278 K až 318 K)
--------------------------------	--------------------------------

## Druh ochrany

Druh ochrany	IP54
Druh ochrany centrálnej ruky	IP54



## Riadenie

Riadenie	KR C4 smallsize-2; KR C4 compact
----------	-------------------------------------



## Ručný ovládací prístroj

Ručný ovládací prístroj	KUKA smartPAD
-------------------------	---------------

## Grafika pracovného priestoru

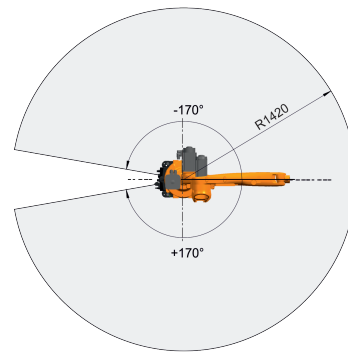
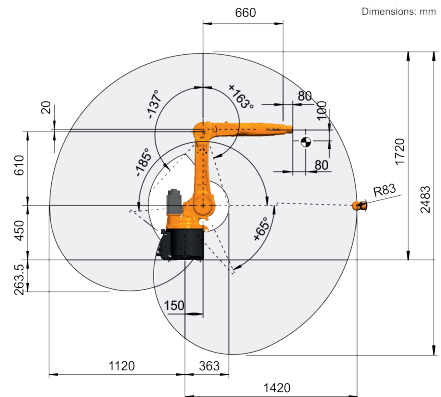

## Montážna príruka

Dimensions: mm

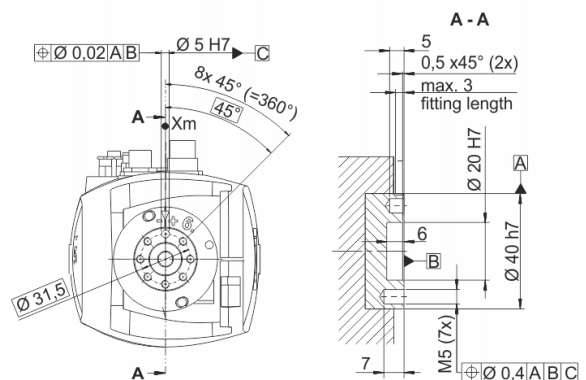

## KUKA Roboter GmbH

Zugspitzstrasse 140, 86165 Augsburg, Germany. Tel.: +49 821 797-4000, www.kuka-robotics.com

Údaje o vlastnostiach a použiteľnosti výrobkov nepredstavujú záručenie vlastností, ale slúžia len pre informačné účely. Pre rozsah našich dodávok a výkonov je vždy rozhodujúci príslušný predmet zmluvy. Technické údaje a obrázky nie sú záväzné pre dodávky. Zmeny vyhradené.

0000-255-784 / V4.1 / 04.10.2016 / sk

# KUKA